

RETRO

Installatie- en gebruikershandleiding

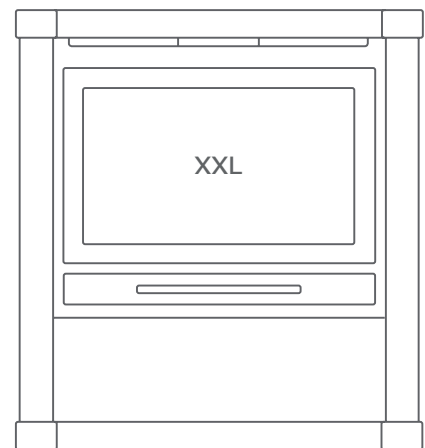
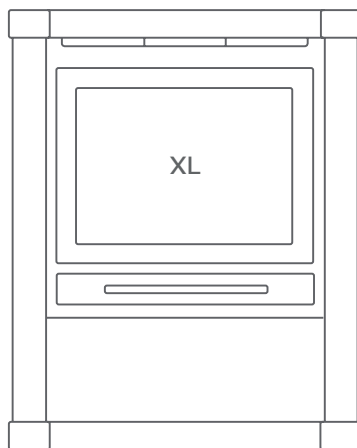
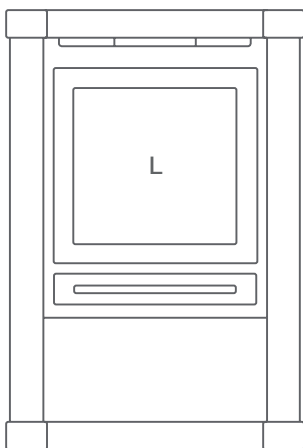

VOORWOORD

Van harte gefeliciteerd met de aankoop van uw nieuwe RENY kachel. Uw keuze bewijst dat u veel waarde hecht aan kwaliteit en een functioneel ontwerp. RENY is opgericht in 1975 en specialiseerde zich in de eerste jaren in klassieke openhaarden. Sinds 1981 worden er inzethaarden en vrijstaande kachels geproduceerd. RENY onderscheidt zich door haar innovatieve ontwikkelingen, waarbij steeds van de nieuwste technieken gebruik wordt gemaakt. Alles wordt in eigen fabrieken vervaardigd, wat u als klant een echt Nederlands product met de hoogst mogelijke kwaliteit garandeert. In deze tijd van snelle ontwikkelingen en een vaak jachtig leven, is er steeds meer behoefte aan een centrale plaats in huis waar de huisgenoten zich ontspannen.

Daarom komt het eeuwenoude gebruik van de houtkachel weer helemaal terug. Ook is verwarmen met hout een bewuste, goede keuze.

Verwarmen met hout is CO₂-neutraal. Bij de verbranding van hout komen dezelfde stoffen vrij, die het als boom uit de lucht heeft gehaald. Een kringloop in evenwicht met de natuur. Daarbij komt ook nog dat naast de sfeervolle uitstraling een kachel in elk seizoen warmte creëert, juist daar waar het nodig is. Dit levert nog eens een aanmerkelijke energiebesparing op.

Om van uw kachel lang plezier te hebben en warmte te ontvangen, verzoeken wij u deze installatie- en gebruikershandleiding met belangrijke aanwijzingen en nuttige tips zorgvuldig te lezen.

INHOUDSOPGAVE

VOORWOORD	1
1 BESCHRIJVING	4
1.1 Constructie	4
1.2 SGI-Systeem	4
1.3 Warmte-overdracht	4
1.4 Speksteen	4
1.5 Oog voor het milieu	4
2 INSTALLATIE	5
2.1 Afmetingen	5
2.2 Schoorsteen	5
2.3 Plaatsen	5
2.4 Ombouwen van boven- naar achteraansluiting	6
3 GEBRUIK	8
3.1 Brandstoffen	8
3.2 Ventilatie	8
3.3 Eerste keer stoken	8
3.4 Aanmaken	8
3.5 Stoken	8
3.6 Optimaal stoken	9
3.7 Brandstofverbruik	9
3.8 Veiligheid	10
4 ONDERHOUD	11
4.1 Afdichtingen	11
4.2 Bodemrooster en aslade	11
4.3 Buitengebruikstelling	11
4.4 Draaiende delen	11
4.5 Garantie	11
4.6 Glas	11
4.7 Lak	11
4.8 Rookkanaal	11
4.9 Ventilatoren	11
4.10 Vermiculiet bekleding	11
BIJLAGE 1: DWARSDOORSNEDE KACHEL	12
BIJLAGE 2: TECHNISCHE GEGEVENS	13
BIJLAGE 3: GARANTIEBEWIJS	14
BIJLAGE 4: MAATSCHETSEN	16
BIJLAGE 5: ECOLABEL	19

1 BESCHRIJVING

De RENY RETRO is een combinatie van comfort en efficiënte warmteafgifte. Tijdens de ontwikkeling is gebruik gemaakt van zeer hoogwaardige materialen. Het resultaat is een solide en functionele constructie gepresenteerd in een sublieme afwerking. Het is daarom niet voor niets, dat RENY maar liefst vijf jaar garantie op haar producten verleent. Eenvoud, degelijkheid en het sprekende design vormen de basis van het puur genieten van een behaaglijk, sfeervol houtvuur.

1.1 Constructie

De zeer robuuste constructie van de kachel is opgebouwd uit een speciaalstaal. RENY is uniek in de toepassing van ketelstaal en zo haar tijd ver vooruit. Dit materiaal is ontwikkeld voor zware industriële (petrochemie) toepassingen en beschikt over de vereiste eigenschappen voor de toekomst. Om een milieuvriendelijke verbranding te realiseren zijn extreem hoge verbrandingstemperaturen noodzakelijk en dankzij het gebruik van ketelstaal is uw kachel hiertegen beschermd. Om die hoge temperaturen te behalen heeft de kachel een brandkamer met een revolutionair ontwerp. De primaire, secundaire en tertiaire beluchting, het hittedeksel en de vermiculietbekleding zorgen voor een zo volledig mogelijke verbranding. De rookgasafvoer heeft een diameter van Ø150mm. De kachel kan zowel met een boven-aansluiting als met een achteraansluiting uitgerust worden (zie paragraaf 2.4). Het gehele verbrandingsproces is met één enkele knop boven de deur te bedienen. De deurklink is zo ontworpen dat deze de hitte van de kachel nagenoeg niet overneemt. Dit zorgt voor een optimaal bedieningsgemak. Het lakwerk van de kachel is hittebestendig (kleur: antraciet, kleurcode 930). De kachel is met de modernste technieken volledig in eigen fabriek vervaardigd. Een team van vakmensen heeft met de grootst mogelijke zorg de kachel geconstrueerd, geproduceerd en gecontroleerd. Dit staat garant voor de hoge kwaliteit die u van RENY mag verwachten.

1.2 SGI-Systeem

RENY heeft als eerste fabrikant het Schoon-Glas-Injectie-systeem geïntroduceerd. De kachel is zo ontworpen dat de luchtstroom vlak langs de ruit wordt geleid. Dit zorgt ervoor dat de ruit niet beroet maar uitzonderlijk schoon blijft. Zo kunt u blijven genieten van het sfeervolle vlammen spel. Roetaanslag kan echter niet altijd worden voorkomen. Dit is afhankelijk van een aantal factoren:

- Bediening;
- Schoorsteentrek;
- Weersgesteldheid;
- Kwaliteit van het hout.

1.3 Warmteoverdracht

De warmteoverdracht door de kachel bestaat uit convectie- en stralingswarmte. De convectiewarmte ontstaat door koude omgevingslucht die via de houtopslag aan de voorkant van de kachel in het dubbelwandige circuit tussen de buitenmantel en de brandkamer stroomt. Deze lucht wordt tijdens het passeren van de brandkamer opgewarmd. De opgewarmde lucht wordt via de convectieopeningen boven in de kachel afgegeven aan de omgeving. De stralingswarmte wordt verspreid via het verwarmde glasoppervlak en de optioneel aanwezige speksteenbekleding.

1.4 Speksteen

De RETRO speksteenuitvoering is een luxe variant op de standaard Retro. De standaard Retro kan alleen aan de bovenkant voorzien worden van een speksteen en de Retro speksteen is volledig met speksteen bekleed. De speksteenbekleding heeft de eigenschap warmte op te slaan (accumulatie). Het grote voordeel naast het fraaie uiterlijk is, dat de Retro speksteen een hele tijd na gebruik de opgeslagen warmte nog geleidelijk aan de omgeving afstaat. Daarnaast blijft ook de convectiewarmte in dit model behouden. Dit zorgt ervoor dat alle verkregen energie maximaal wordt benut.

1.5 Oog voor het milieu

Met het oog op het milieu is verwarmen met hout een bewuste, goede keuze. Als hout op een correcte, optimale wijze wordt verbrand, belast dit de natuur niet meer dan wanneer een boom op een natuurlijke wijze zou afsterven. Tijdens de verbranding van hout komt dezelfde hoeveelheid CO₂ vrij die het als boom uit de lucht heeft gehaald, een kringloop in evenwicht met de natuur, die niet bijdraagt aan het broeikaseffect. Het RENY verbrandingssysteem streeft met een primaire, secundaire en tertiaire beluchting naar een optimale verbranding. De speciaal ontwikkelde brandkamer voldoet aan de strengste, Europese norm voor houtkachels. Dit betekent Energieklasse A en Emissieklasse 1.

2 INSTALLATIE

Zorg ervoor dat bij de installatie van de kachel voldaan wordt aan de nationale en lokale wet- en regelgeving voor plaatsing en gebruik van houtkachels. De veiligheid begint bij een correcte installatie en een goed werkende schoorsteen. Laat uw kachel alleen door een erkende installateur plaatsen. Deze kan uw specifieke situatie beoordelen en u een passend advies geven. Het is niet toegestaan om meerdere toestellen op één rookkanaal (schoorsteen) aan te sluiten.

2.1 Afmetingen

Zie maatschetsen in bijlage 4 op pagina 16, 17 en 18.

TYPE	breedte	hoogte	diepte
RETRO-L	544 mm	800 mm	414 mm
RETRO-XL	644 mm	800 mm	414 mm
RETRO-XXL	744 mm	800 mm	414 mm

2.2 Schoorsteen

Een van de belangrijkste onderdelen van de installatie is de schoorsteen. De kachel vormt met de schoorsteen een eenheid. De installatie kan alleen correct functioneren indien schoorsteen en kachel op elkaar zijn afgestemd. Laat daarom uw schoorsteen vooraf door een erkend installateur inspecteren. De schoorsteen moet schoon en lekdicht zijn en over de gehele lengte een minimale diameter van Ø150 mm hebben. Een optimaal resultaat wordt bereikt met een schoorsteentrek van 12 Pa.

Een goed functionerende schoorsteen voorkomt vele problemen, zoals:

- Weinig warmteoverdracht;
- Roetaanslag op de ruiten;
- Rook in de kamer;
- Schoorsteenbrand.

Bij schoorsteenbrand sluit u meteen alle luchttoevoerkanalen (primair en secundair). Bel vervolgens direct de brandweer (112). Na het blussen moeten schoorsteen en kachel opnieuw door uw installateur worden gekeurd.

2.3 Plaatsen

Om de kachel op een juiste wijze te plaatsen dienen de volgende punten in acht genomen te worden:

- De kachel dient geplaatst te worden volgens de nationale brandveiligheidsvoorschriften.
- De kachel is niet geschikt om op een gecombineerde rookgasafvoer aangesloten te worden.
- Laat de schoorsteen vegen en controleren op kwaliteit en afmeting (doorsnede minimaal Ø150 mm).

- Om de kachel goed te kunnen laten functioneren is voldoende zuurstof voor de verbranding van groot belang. Vooral bij goed geïsoleerde woningen, woningen met mechanische afzuiging en of luchtverwarming kan dit problemen geven. Laat daarom een erkende installateur uw situatie beoordelen en passende maatregelen treffen.
- Bij het plaatsen van de kachel moet aan de voorkant een afstand van minimaal 1 meter vrij gehouden worden
- De muren naast en achter de kachel mogen niet vervaardigd zijn uit brandbaar materiaal. Deze mogen ook niet bekleed zijn met dergelijke materialen, tenzij de afstand meer dan 20 centimeter aan de zijkant en meer dan 15 centimeter aan de achterkant bedraagt.
- Een bodem onder de kachel vervaardigd uit brandbaar materiaal, zoals: hout, kurk of tapijt, dient te worden beschermd door een vloerplaat uit niet-brandbaar materiaal, zoals: keramiek, steen, glas of metaal. De vloerplaat dient vooraan 50 centimeter en zijdelings 30 centimeter uit te steken.

2.4 Ombouwen van boven- naar achteraansluiting

De kachel wordt af fabriek met een bovenaansluiting uitgevoerd. De constructie van de kachel maakt het mogelijk deze eenvoudig om te bouwen naar een achteraansluiting. In bijlage 1 zijn tekeningen terug te vinden, welke de diverse onderdelen verder zullen verduidelijken. De ombouw gaat als volgt:

1. Verwijder de houtvanger
 - a. Schuif de houtvanger (I) in het deurgat omhoog
 - b. Draai de houtvanger 90° om hem te verwijderen
2. Verwijder de stookbodem (II)
3. Verwijder de vermiculietpanelen
 - a. Schuif eerst de panelen aan de zijkanten onderuit
 - b. Verwijder vervolgens de panelen aan de achterzijde
4. Verwijder de kap
5. Verwijder het deksel van de buitenmantel (VII)
 - a. Draai de vier M6 cilinderschroeven met een inbussleutel los
 - b. Verwijder het deksel
6. Verwijder de afdichtingsplaten van de brandkamer (V & VI)
 - a. Draai de zes M6 cilinderschroeven met een inbussleutel los
 - b. Verwijder de afdichtingsplaten aan de buiten- en binnenkant van de brandkamer
7. Verwijder het rookkanaal in de brandkamer (IV & VIII)
 - a. Draai de zes M6 cilinderschroeven met een inbussleutel los
 - b. Verwijder het rookkanaal
8. Verwijder binnenste schijf uit de deksel van de buitenmantel (VII)
 - a. Breek de drie microjoints los
 - b. Verwijder de binnenste schijf
9. Monteer het rookkanaal (IV & VIII)
 - a. Plaats het rookkanaal in de brandkamer aan de achterzijde
 - b. Plaats de verstevigingsring aan de buitenzijde van de brandkamer
 - c. Let op dat het glasvezelkoord van het rookkanaal goed gepositioneerd is, zodat dit voor een correcte afdichting zorgt
 - d. Draai de zes M6 cilinderschroeven met een inbussleutel vast
10. Monteer de afdichtingsplaat (V & VI)
 - a. Plaats de afdichtingsplaat in de brandkamer aan de bovenzijde
 - b. Plaats de verstevigingsplaat aan de buitenzijde van de brandkamer
 - c. Let op dat het glasvezelkoord van de afdichtingsplaat goed gepositioneerd is, zodat dit voor een correcte afdichting zorgt
 - d. Draai de zes M6 cilinderschroeven met een inbussleutel vast
11. Plaats de kap terug
12. Plaats het deksel van de buitenmantel terug
 - a. Draai de vier M6 cilinderschroeven met een inbussleutel vast
13. Plaats de vermiculietpanelen terug;
 - a. Plaats eerst de onderste panelen aan de achterkant terug.
 - b. De bovenste panelen aan de achterkant moeten elk 70mm ingekort worden. Dit kan met behulp van een standaard houtzaag.
 - c. Plaats de ingekorte panelen met de schuine kant naar beneden links en rechts langs het rookkanaal boven op de tertiaire beluchtungskoker. Zie bijlage 1: Dwarsdoorsnede kachel.
 - d. Daarna kunnen de panelen aan de zijkanten terug geplaatst worden.

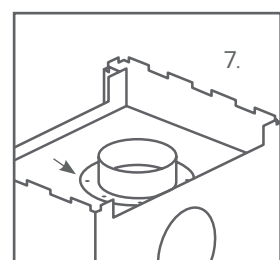
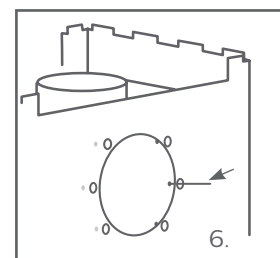
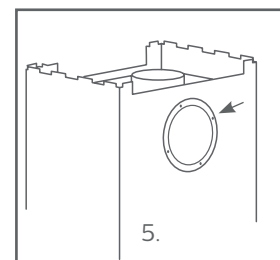
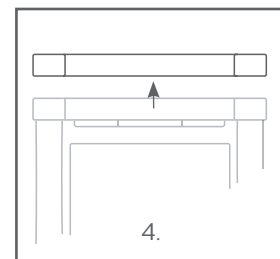
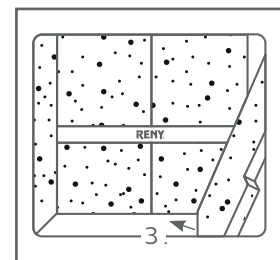
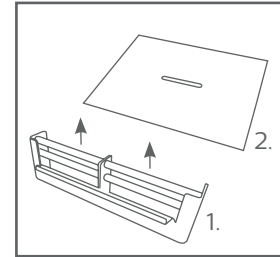

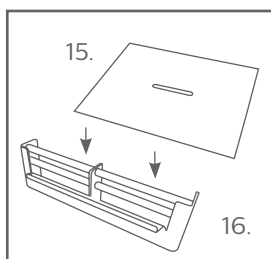
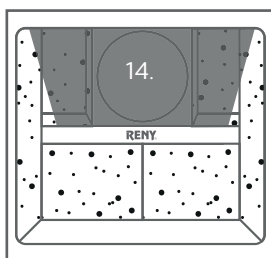
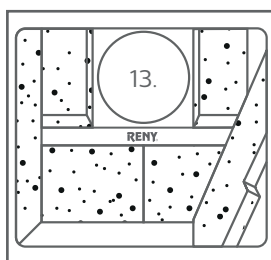
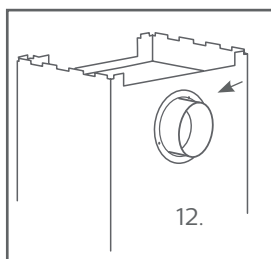
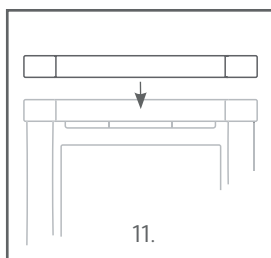
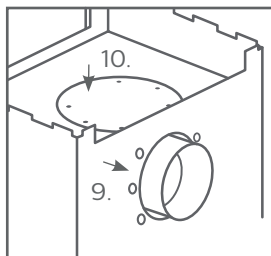
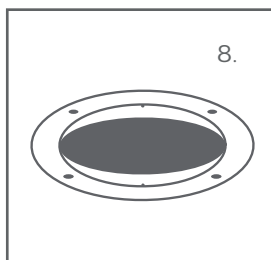

14. Plaats het hitteschild terug (III)
 - a. Het hitteschild moet schuin terug geplaatst worden. Zie ook bijlage 1 dwarsdoorsnede achteraansluiting.
15. Plaats de stookbodem terug (II)
16. Plaats de houtvanger terug (I)
 - a. Draai de houtvanger door het deurgat naar binnen
 - b. Laat de houtvanger naar beneden zakken
17. Het geheel is nu omgebouwd en klaar voor gebruik.

Onderdelen & benodigdheden

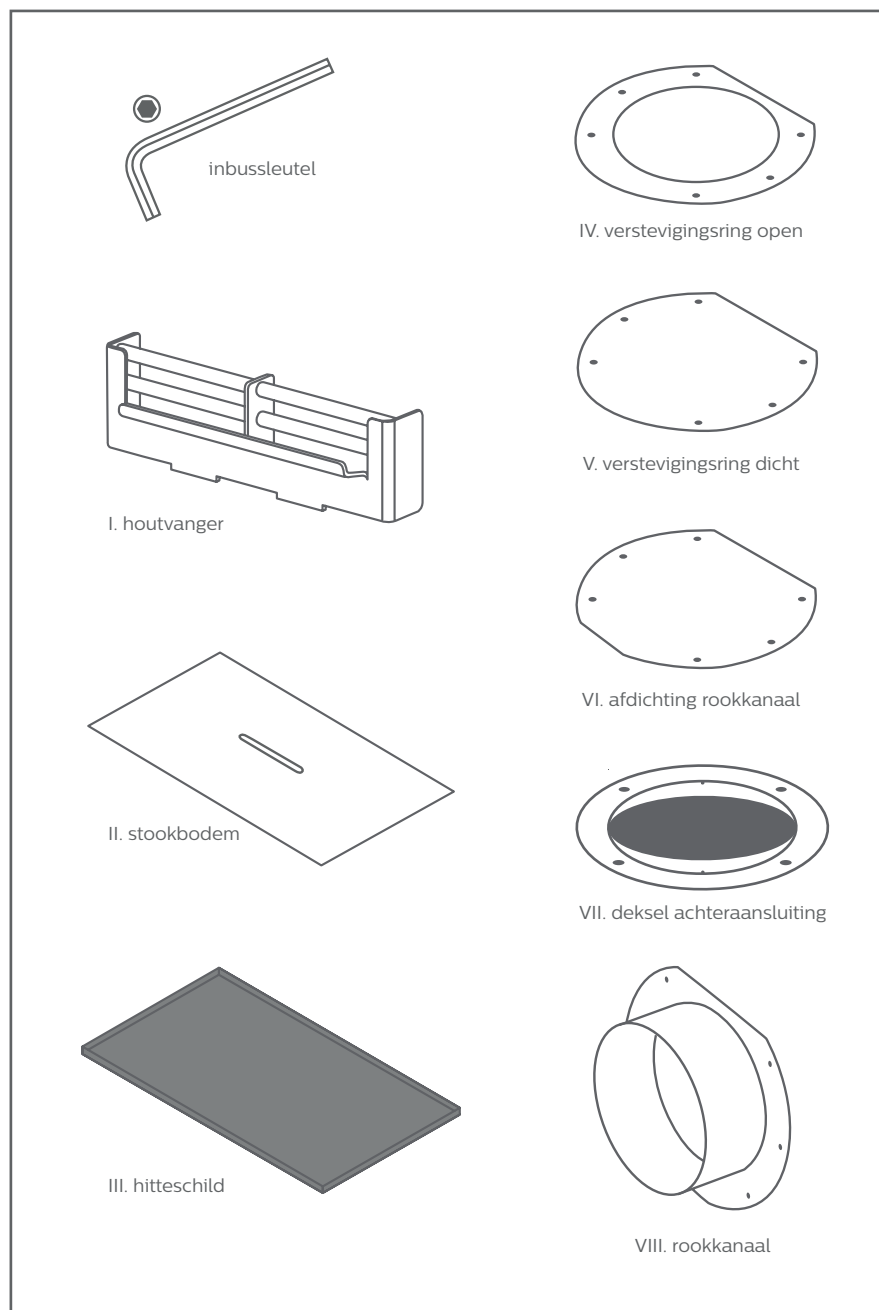

3 GEBRUIK

3.1 Brandstoffen

Het verbrandingssysteem is ontwikkeld voor het stoken van gekloofd loofbomenhout. Het is belangrijk om schoon, winddroog (vochtgehalte 12-15 %) hout te stoken. Gebruik nooit paraffinehoudende houtblokken, afval, andere brandbare materialen en/of brandbare vloeistoffen. Die zullen uw kachel en schoorsteen ernstig beschadigen. Hieronder zijn de diverse houtsoorten met de gemiddelde droogtijd terug te vinden.

HOUTSOORT	DROOGTIJD
den, populier	1 jaar
linde, wilg, spar, berk, es, els	1,5 jaar
fruitboom, beuk	2 jaar
eik	2,5 jaar

3.2 Ventilatie

Voor verbranding is lucht nodig. Zorg voor voldoende toevoer van verse lucht. Voor elke kg hout die u verstoekt (met toesteldeur gesloten) is 10 m³ - 15 m³ extra lucht nodig. Per uur dus al snel ca. 30 m³ extra. Ruime beluchting van buitenaf of via een andere kamer of gang is dus vereist.

3.3 Eerste keer stoken

Een nieuwe kachel moet geleidelijk aan in gebruik worden genomen. De eerste twee stookbeurten dient u zich te beperken tot een getemperd vuur. Zo voorkomt u de volgende problemen:

- Scheuren van het vermiculiet;
- Beschadigen van de lak;
- Vervormen van het materiaal;
- Aanplakken van de koordafdichtingen.

Tijdens de eerste stookbeurten bestaat de kans dat er een penetrante geur en rook wordt waargenomen. Ventileer de ruimte goed wanneer dit mocht gebeuren. De daarop volgende stookbeurten mag de kachel volledig worden belast. De af fabriek zachte, krasgevoelige lak, is nu volledig uitgehard en ingebrand. Pas op met vingerafdrukken op het glas. Deze branden in het glas en zijn daarna niet meer te verwijderen.

3.4 Aanmaken

De kachel wordt bij het aanmaken en verbranden van hout zeer heet en heeft na het doven van het vuur nog een uur of twee nodig om weer af te koelen. Raak daarom de kachel tijdens het branden en twee uur daarna niet aan zonder beschermende handschoenen.

Bedien de kachel uitsluitend met handschoenen aan. Maak een houtvuur altijd aan met aanmaakblokjes en aanmaakhoutjes. Gebruik nooit brandbare vloeistoffen. Zorg er voor dat de beluchting van de kachel volledig open staat. Druk de knop boven de deur naar de kachel toe. Begin met dik hout op de stookbodem. Leg daar losse houtjes en aanmaakblokjes bovenop en steek het aan. Laat de deur van de kachel op een kier staan. Wanneer de kachel op temperatuur is kan de deur gesloten worden. De aslade moet dicht staan, geheel tegen de kachel aan. Regel het verdere verbrandingsproces met de knop boven de deur.

3.5 Stoken

Zodra de kachel goed op temperatuur is (na ±15 min.) kan de verdere verbranding worden geregeld. De onderstaande punten zijn daarbij belangrijk:

- De primaire beluchting moet nu gesloten worden. Deze extra luchttoevoer is alleen aan het begin en aan het eind van de verbranding nodig. Het continu stoken met de primaire lucht open veroorzaakt een fel wit heet vuur dat ernstige beschadigingen aan de haard kan veroorzaken.

- De secundaire beluchting voorziet de kachel van het SGI-systeem. Deze dient tijdens de verbranding nooit geheel gesloten te worden om roetafzetting op de ruit te voorkomen. Verder kan er met deze schuif meer of minder lucht aan de verbranding worden toegevoegd.
- De tertiaire beluchting regelt de naverbranding. Deze beluchting zorgt ervoor dat de onverbrande gassen, afkomstig uit het hout, vermengd worden met extra zuurstof. Bij hoge temperaturen vanaf ± 550°C worden deze gassen extra naverbrand. Hierdoor stijgt het rendement en wordt de uitstoot aanzienlijk verlaagd. Deze beluchting is niet regelbaar en is altijd geheel geopend.

- Tijdens het regelen van de verbranding is het van belang dat er geen onvolledige verbranding ontstaat. Een onvolledige verbranding ontstaat als er te weinig zuurstof wordt toegevoerd, doordat de primaire en/of secundaire luchttoevoer te veel of te vroeg wordt afgesloten.

Een onvolledige verbranding is te herkennen aan:

- Een toename van rookontwikkeling in de brandkamer;
- Het doven van het vuur;
- Roetafzetting op de ruit.

- Ook het rookgas uit de schoorsteen zegt iets over de verbranding: witte of kleurloze rook wijst op een goede verbranding. Als de rook grijs, grijsblauw of zwart is, is de verbranding onvolledig. Een grotere luchttoevoer zal de verbranding verbeteren. U vermijdt overbelasting en oververhitting (witte vuurgloed) door niet langdurig met volledige, primaire beluchting of te veel hout ineens te stoken. Voorkom zo ernstige, blijvende schade aan de kachel. Zorg voor een rustig brandend vuur.

3.6 Optimaal stoken

U stookt met hout het meest milieubewust en tevens het zuinigst, als u een heet, maar rustig brandend vuur hebt. De as moet zacht rood-oranje gloeien en mag zeker niet fel gloeien als een smidsvuur. Een dergelijk vuur brandt snel en hevig, waardoor er geen tijd is voor een volledige verbranding. Het meest optimaal stookt u als u de volgende punten in acht neemt:

- Stook niet bij mistig en windstil weer.
- Zorg voor schoon en droog hout.
- Stook uitsluitend met gesloten deur. Hierdoor blijft de temperatuur in de brandkamer hoog, waardoor er een betere verbranding wordt verkregen.
- Zorg voor een regelmatige verbranding. Stook daarom met een geheel gesloten primaire luchtregeling en sluit de aslade helemaal af. Zet de secundaire beluchting volledig open door de stang boven de deur helemaal in de kachel te schuiven. De tertiaire beluchting is niet regelbaar en staat altijd helemaal open.
- Zorg voor een flinke aslaag (2 à 3 cm) op de stookbodem. Deze vormt niet alleen een bescherming, maar geeft eveneens een aanzienlijke vermindering van het brandstofverbruik en een makkelijker aanslaan van het bijgevolde hout.
- Zorg voor een homogeen brandstofbed. Leg de blokken losjes, goed verdeeld, horizontaal op het asbed, los van elkaar en enkele centimeters vrij van de wanden. Zo krijgt het verbrandingsproces beter de benodigde zuurstof.
- In paragraaf 3.7 kunt u het nominale verbruik van uw kachel per uur terugvinden. Vul pas bij wanneer de houtskoolfase is bereikt. De deur hierbij kortstondig open houden.

3.7 Brandstofverbruik

De onderstaande tabel geeft de stookwaarde weer van verschillende houtsoorten. Het gaat hierbij om zuiver winddroog hout met een vochtgehalte tussen de 12% en 15%.

HOUTSOORT	STOOKWAARDE (kWh)
berk	4,3
beuk	4,0
eik, es	4,2
lariks	4,4
robine	4,1
zilverspar, spar	4,5

Bovenstaande gegevens in combinatie met het rendement en vermogen van de kachel maken het mogelijk om het brandstofverbruik te berekenen. Hieronder is een voorbeeld aan de hand van het gebruik van beukenhout verder uitgewerkt.

Rekenvoorbeeld:	RETRO L	RETRO XL	RETRO XXL
Stookwaarde 1kg beuken	4,0kWh	4,0kWh	4,0kWh
Rendement	79,2%	78,8%	78,4%
Nominaal vermogen	7,0kW	8,0kW	9,0kW
Efficiënt benutte stookwaarde	$4,0 \times 0,792 = 3,168\text{kWh}$	$4,0 \times 0,788 = 3,152\text{kWh}$	$4,0 \times 0,784 = 3,136\text{kWh}$
Houtverbruik per uur	$7,0 / 3,168 = 2,21\text{kg}$	$8,0 / 3,152 = 2,54\text{kg}$	$9,0 / 3,136 = 2,87\text{kg}$

3.8 Veiligheid

Met een kachel van RENY bent u in het bezit van een comfortabele en veilige warmtebron. De veiligheid begint bij een correcte installatie en een goed werkende schoorsteen. Voor veilig stoken zijn onderstaande punten belangrijk:

- Plaats geen brandbare objecten in het stralingsgebied binnen 80 cm van de kachel. Pas op met kleding in de buurt van de kachel met name synthetische kleding kan makkelijk vlam vatten en hevig branden.
- Wanneer de vloer rond de kachel van brandbaar materiaal is gemaakt, breng dan een brandvrije vloerplaat aan. Aan de voor- en zijkant dient men voor de vloerplaat ten opzichte van de deur van de kachel, een minimale afstand van respectievelijk 50 en 30 cm aan te houden.
- Bij gebruik van uw kachel zal de buitenzijde heet worden. Gebruik bij bediening van de kachel de bijgeleverde handschoen. Bescherm uzelf en anderen (kinderen!) tegen verbranding. Laat kinderen niet alleen bij een brandende kachel.
- Bekleed de schouw nooit met brandbare materialen, zoals bijvoorbeeld papierbehang.
- Voorkom dat u met brandbare materialen of vloeistoffen in de buurt van de kachel komt.
- Het werken met oplosmiddelen, lijmen en dergelijke in de ruimte waar de kachel brandt kan zeer gevaarlijk zijn.
- Wees op de hoogte van de conditie van uw rookkanaal. Scheuren in het kanaal kunnen vochtdoorslag, vervuiling van de muren en doorlekken van rook veroorzaken, maar ook de afvoer van rookgassen belemmeren. Vraag hierover deskundig advies aan uw dealer of een gespecialiseerd bedrijf.
- Voorkom schoorsteenbrand. Laat het rookkanaal minimaal 1x per jaar vegen, bij intensief gebruik vaker. Voorkom overmatige roetaanslag in het kanaal, stook daarom nooit vers gekapt hout, maar altijd schoon en droog, gekloofd hout.
- Controleer kachel en schoorsteen grondig op eventuele verstoppingen, wanneer deze gedurende een langere periode niet gebruikt zijn.
- Gebruik de kachel niet als barbecue. Dit veroorzaakt brandbare vetaanslag in het kanaal en versnelt het dichtslibben daarvan. Voorkom vogelnesten in het kanaal door het aanbrengen van een passende kap op de schoorsteen.
- Volg de voorschriften van de plaatselijke brandweer op. De kachel mag pas in bedrijf worden genomen indien voldaan is aan alle nationale en lokale installatievoorschriften, voorschriften van de plaatselijke brandweer en de noodzakelijke bouwtechnische voorzieningen.
- Laat de kachel alleen door een erkende dealer met originele RENY onderdelen repareren.

4 ONDERHOUD

4.1 Afdichtingen

De toegepaste afdichtingen bestaan uit keramische glasvezelband en glasvezelkoord. Agressieve reinigingsmiddelen kunnen deze aantasten. Afhankelijk van de gebruiksfrequentie zullen deze delen verslijten. De glasvezelafdichtingen kunnen wegbranden en of loslaten, zodat de kachel ongecontroleerd extra lucht kan aanzuigen. Vervang deze afdichtingen tijdig, zodat de kachel optimaal kan blijven functioneren.

4.2 Bodemrooster en aslade

Leeg regelmatig de aslade. Voorkom dat er zoveel as in de aslade zit dat de as onder tegen de stookbodem komt. De stookbodem wordt dan niet meer gekoeld en kan doorbranden. Veeg zo nu en dan het asladehuis schoon. Neem in acht dat het verwijderen van as uit de aslade alleen in koude toestand wordt uitgevoerd. De kleur en gesteldheid van de as is ook een goede indicatie voor het verbrandingsproces. Bij een optimale verbranding ontstaat er fijne witte as. Een donkere kleur duidt op een onvolledige verbranding. Laat altijd enkele centimeters as op de bodem van de brandkamer liggen. Tijdens het verhitten van de kachel begint dit te gloeien en zorgt ervoor dat de kachel beter op temperatuur komt.

4.3 Buitengebruikstelling

Wanneer de kachel langere tijd niet gebruikt wordt, dient deze geconserveerd te worden. Dit om slecht functioneren en corroderen van de kachel te voorkomen. Ventileer de kachel en zet indien nodig vochtvreters in de kachel.

4.4 Draaiende delen

Alle draaiende delen, zoals de scharnieren en de sluiting, dienen eenmaal per jaar licht gesmeerd te worden. Dit kan met grafiet of kopervet.

4.5 Garantie

Zorg ervoor dat de kachel bij aanschaf voorzien is van een compleet ingevuld garantiebewijs. Daarin staan de bijbehorende garantiebepalingen toegelicht (zie bijlage 3). Bij vervanging van onderdelen mogen alleen originele onderdelen worden gebruikt. De garantie vervalt bij gebruikmaking van niet originele onderdelen. Bij wijzigingen aan de kachel van welke aard dan ook vervalt de garantie.

4.6 Glas

Wacht niet te lang met het reinigen van het glas wanneer deze beroet is. Zo voorkomt u, dat het roet inbrandt. Het glas kan met een vochtige doek, niet krassend reinigingsmiddel of speciaal bij uw dealer verkrijgbare ruitenreiniger worden schoongemaakt. Pas op met vingerafdrukken op het glas. Ook deze branden in het glas en zijn daarna niet meer te verwijderen. Het glas mag alleen worden schoongemaakt zodra het afgekoeld is.

4.7 Lak

Beschadigingen en of verkleuringen aan de kachel en of rookkanaal kunnen met speciale hittebestendige lak worden bijgewerkt. De spuitbussen zijn bij uw dealer verkrijgbaar. Standaard af fabriek wordt de kachel geleverd in kleurstelling antraciet, kleurcode 930.

4.8 Rookkanaal

Laat minimaal eenmaal per jaar het rookkanaal door een erkende schoorsteenveger inspecteren en schoonmaken.

4.9 Ventilatoren

Maak eenmaal per jaar de ventilatoren schoon. Deze zijn deze via de achterzijde van de kachel te bereiken. Verwijder hiervoor het ventilatordeksel. Zorg er te allen tijde voor dat de ventilatoren niet meer aangesloten zijn op het elektriciteitsnet.

4.10 Vermiculiet bekleding

De vermiculiet bekleding kan met een handveger of iets dergelijks schoongemaakt worden. Controleer de bekleding op eventuele schade. Scheuren in de bekleding kunnen geen kwaad, zolang ze mooi op elkaar aansluiten. Wanneer er stukken aan een deel van de bekleding ontbreken, moet dit deel direct vervangen worden. Zorg ervoor dat de constructie van de brandkamer goed beschermd blijft!

BIJLAGE 1 DWARSDOORSNEDE

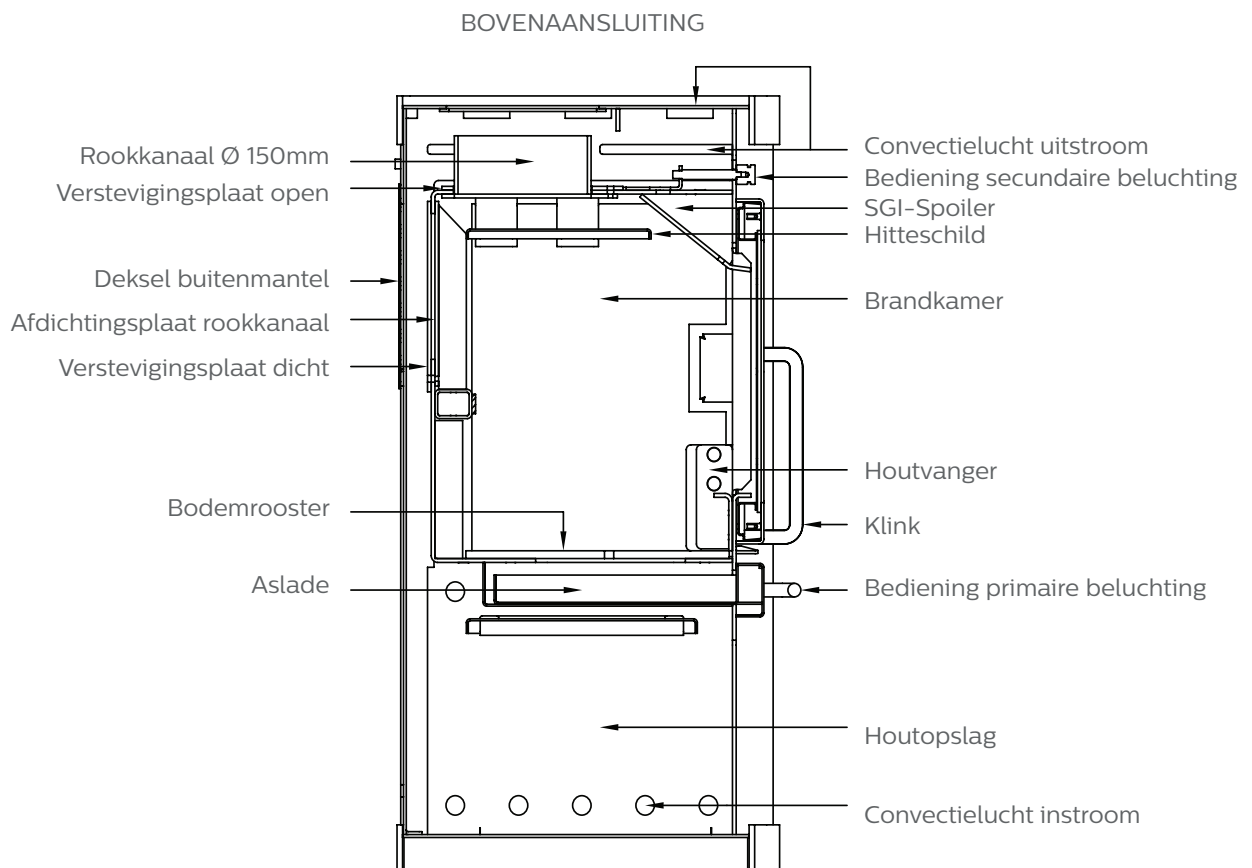
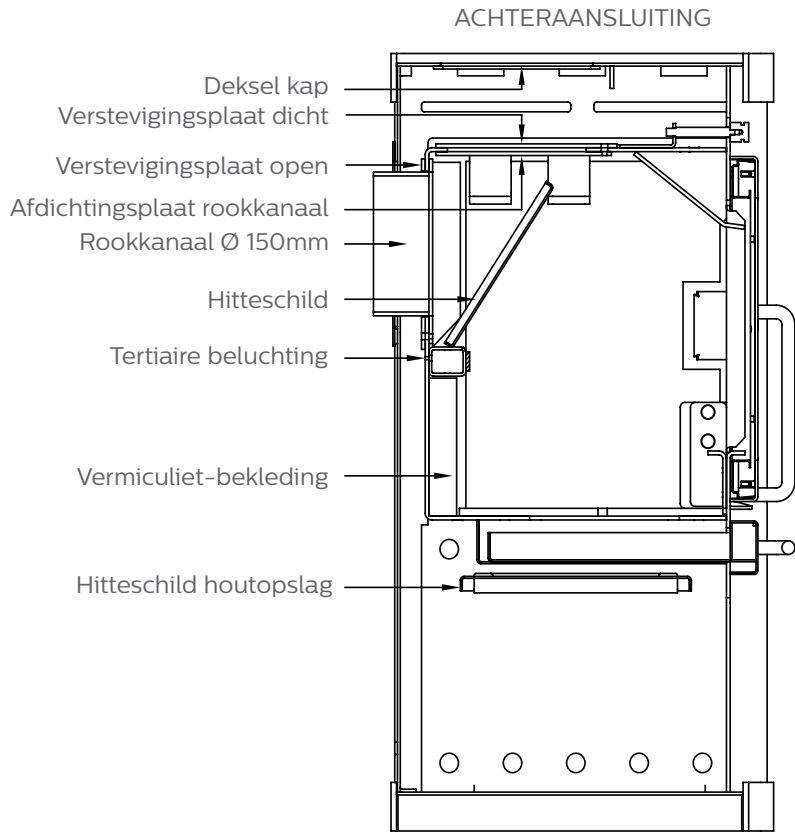

BIJLAGE 2 TECHNISCHE GEGEVENS

Model	RETRO L	RETRO XL	RETRO XXL
Brandstof	Hout	Hout	Hout
Vermogen	7 kW	8 kW	9 kW
Rendement	79,20%	78,80%	78,40%
CO ₂ -emissie	0,04 vol%	0,07 vol%	0,09 vol%
Fijnstofemissie	27 mg/m ³	28 mg/m ³	29 mg/m ³
Certificering	CE	CE	CE
Keuringsnorm	EN13240:2001	EN13240:2001	EN13240:2001
	EN13240-A2:2004	EN13240-A2:2004	EN13240-A2:2004
Constructie	Ketelstaal	Ketelstaal	Ketelstaal
Interieur	Vermiculiet	Vermiculiet	Vermiculiet
Handgrepen	Roestvast staal	Roestvast staal	Roestvast staal
Rookgasafvoer	Ø150mm	Ø150mm	Ø150mm
Gewicht Retro	110 Kg	140 Kg	170 Kg
Gewicht Retro Speksteen	180 Kg	215 Kg	250 Kg
Kleur antraciet 930	Standaard	Standaard	Standaard
Opties			
Kleur zwart 916	Ja	Ja	Ja
Convectieventilatoren ¹	Ja	Ja	Ja
Externe beluchting ²	Ja	Ja	Ja
Speksteen bovenplaat	Ja	Ja	Ja
Vloerplaat in kleur	Ja	Ja	Ja

¹ Convectieventilatoren kunnen niet in combinatie met externe beluchting worden toegepast.

² Externe beluchting kan niet in combinatie met convectieventilatoren worden toegepast.

BIJLAGE 3 GARANTIEBEWIJS

Kachel / haard

Type:

Serienummer:

Aankoopdatum:

Dealer

Naam:

Straat/Nr.:

Postcode:

Plaats:

Land:

Telefoon:

Fax:

E-mail:

Handtekening:

Gebruiker

Naam:

Straat/Nr.:

Postcode:

Plaats:

Land:

Telefoon:

Fax:

E-mail:

Handtekening:

GARANTIEBEPALINGEN

RENY B.V. garandeert gedurende 5 jaar na aankoopdatum een goede werking van het complete toestel. Het toestel dient geplaatst en geïnstalleerd te worden door een erkende installateur. De installatie dient te geschieden volgens de landelijke voorschriften c.q. de bijgevoegde installatie- en gebruikershandleiding. Klachten kunnen uitsluitend in behandeling worden genomen, wanneer deze via de dealer bij RENY worden ingediend. Daarbij dient het volledig ingevulde garantiebewijs en de aankoopnota te worden opgestuurd. Uw schadegeval wordt door ons zorgvuldig behandeld en er wordt bepaald of er aanspraak op de garantie gemaakt kan worden. Indien zich binnen de gestelde garantietermijn ondanks normaal gebruik volgens de installatie- en gebruikershandleiding een storing voordoet, die het gevolg is van een materiaal- en/of fabricagefout, dan vervangt de dealer het defecte onderdeel. Voor die materialen waarvoor garantie geldt, worden de loon- en materiaalkosten niet in rekening gebracht. Eventuele transportkosten worden niet vergoed. Reparaties worden af fabriek uitgevoerd.

De onderstaande onderdelen hebben een afwijkende garantietermijn:

- | | |
|-------------------------------------|----------------|
| • Glas | geen garantie; |
| • Lak | geen garantie; |
| • Speksteen | geen garantie; |
| • Elektrische onderdelen | 1 jaar; |
| • Keramische glasvezel afdichtingen | 1 jaar. |
| • Vermiculiet bekleding | 1 jaar; |

De garantie vervalt indien:

- Aan de bovenstaande voorwaarden niet of slechts ten dele is voldaan;
- Niet is geïnstalleerd volgens de landelijke voorschriften en bijgevoegde installatie- en gebruikershandleiding;
- Het toestel verwaarloosd en/of ruw behandeld is;
- De richtlijnen van de installatie- en gebruikershandleiding niet zijn opgevolgd;
- Er een verkeerde brandstof gebruikt is.

BIJLAGE 4 MAATSCHETSEN

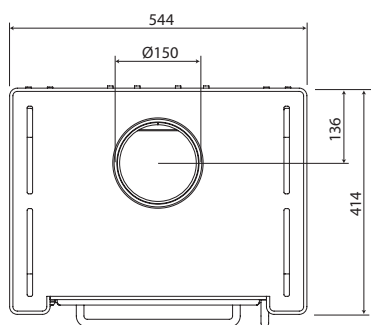

RETRO-L
bovenaansluiting

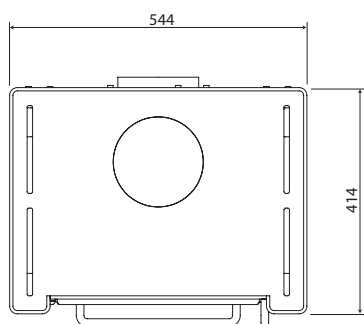
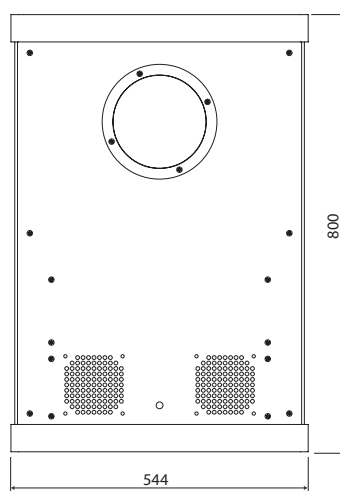
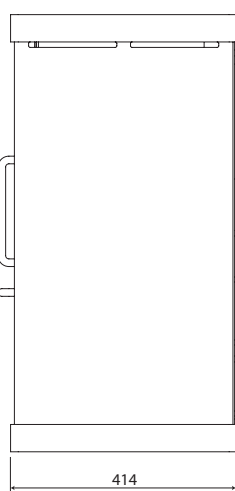
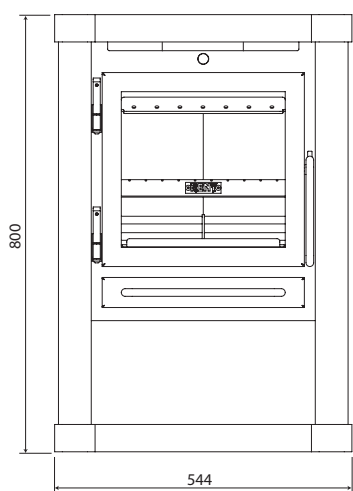

RETRO-L
achteraansluiting

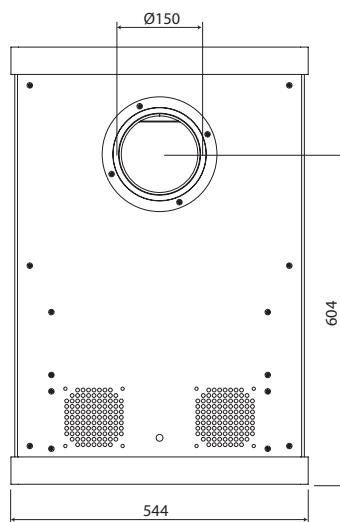
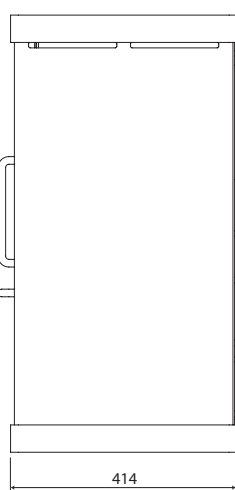
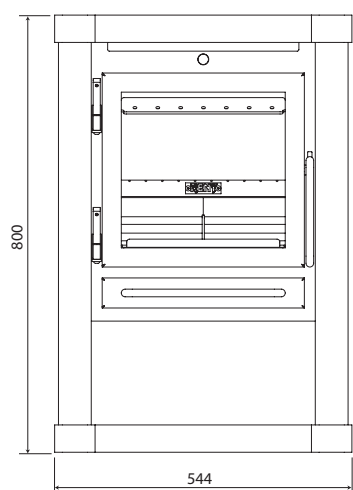

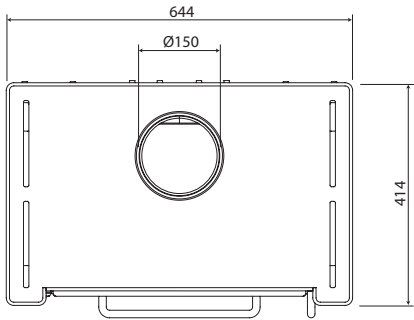

RETRO-XL
bovenaansluiting

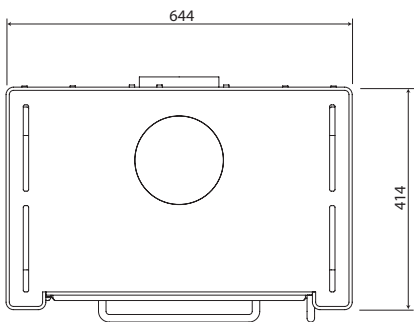
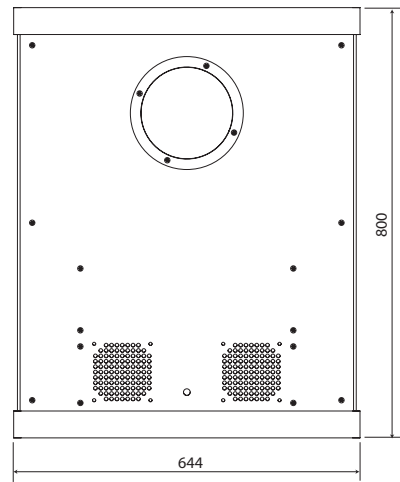
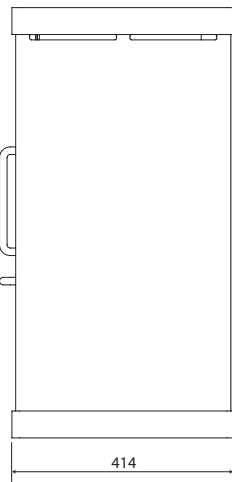
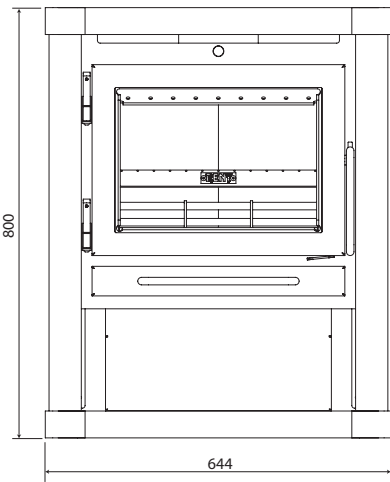

RETRO-XL
achteraansluiting

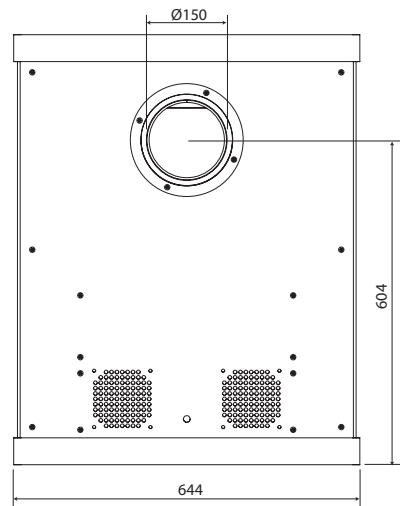
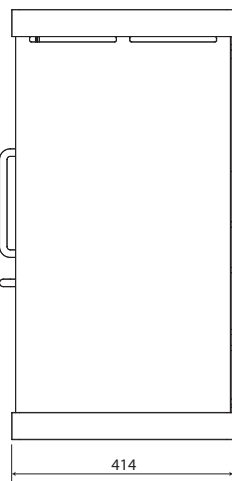
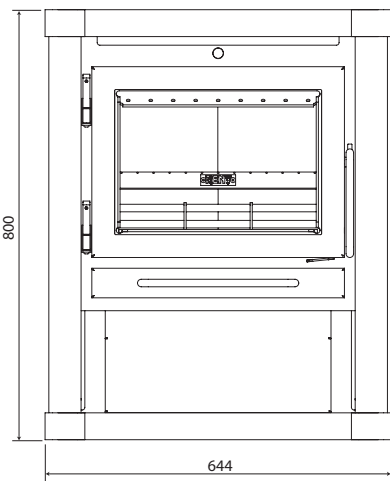

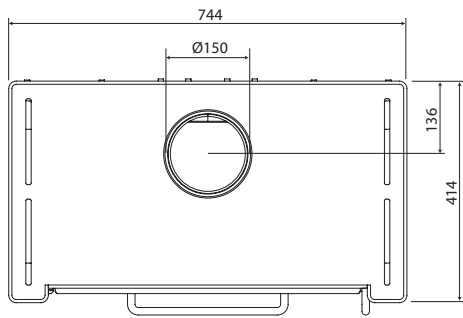

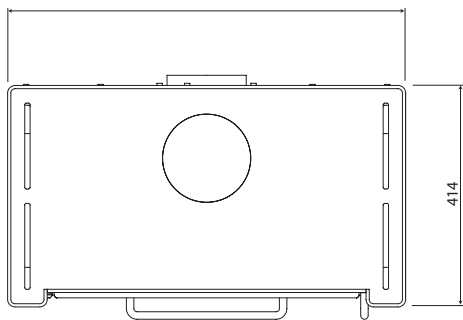
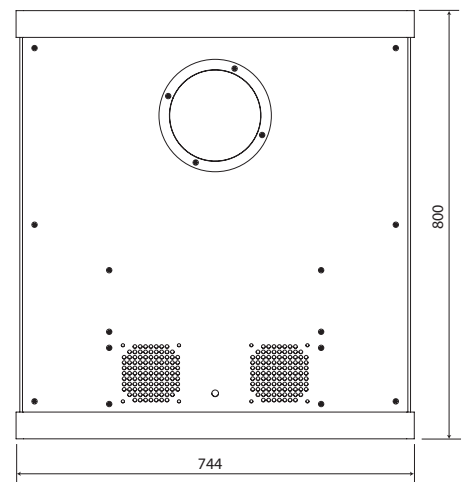
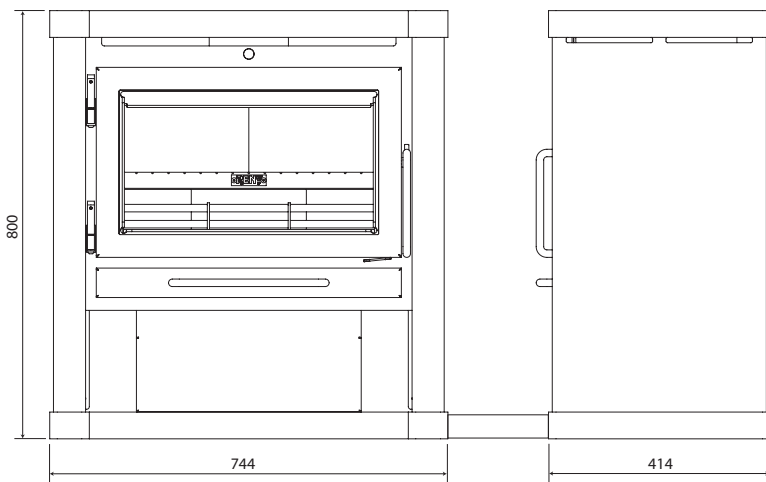

RETRO-XXL
bovenaansluiting

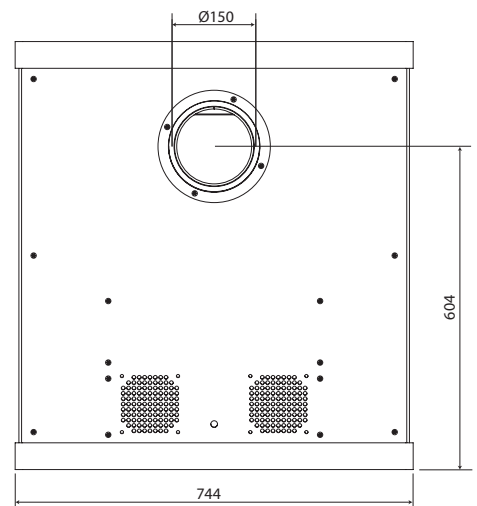
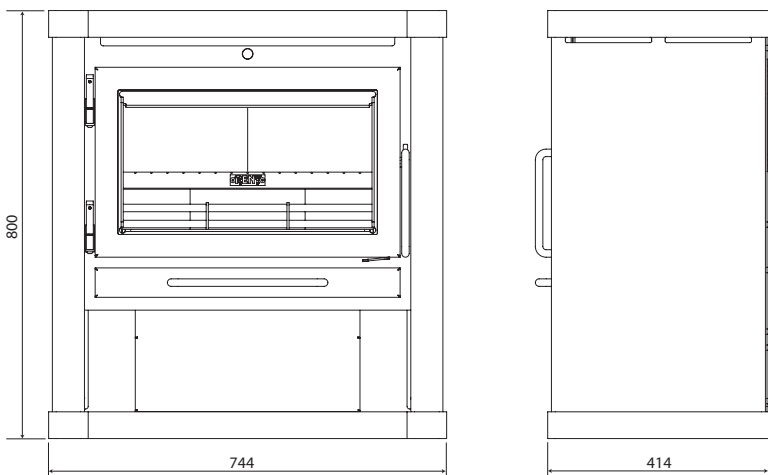

RETRO-XXL
achteraansluiting



BIJLAGE 5 ECOLABEL

Rendement vermogen en CO-emissie Fabrikant: Model:	Houtgestookt toestel Remy Retro L, XL, XXL
Nom. vermogen: Rendementsklassen Hoog rendement ≥75% A 70 - 75% B 65 - 70% C 60 - 65% D 50 - 60% E <50% F Laag rendement	resp. 7, 8, 9 kW A
CO-emissie Lage emissie Klasse 1 Klasse 2 Klasse 3 Klasse 4 Hoge emissie	Klasse 1
Stichting Rendementslabel Haarden en Kachels Ede Nederland 	

Houtkachels en Houthaarden

RENY®

SINDS 1975

RENY B.V.
Ganzestaartsedijk 14
5525 KC Duizel
+31 (0)497 513125
info@reny.nl
www.reny.nl